

DITECH Digitaler Touch-Regler

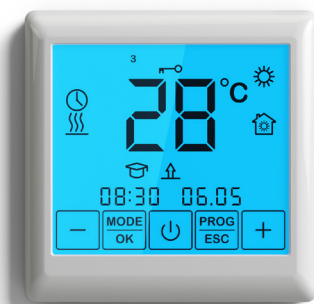

<u>Inhalt</u>	<u>Content</u>	<u>Contenu</u>
Bedienelemente und Anzeige.....2	Controls and indication.....2	Commandes et indications..... 2
Vorsichtsmaßnahmen.....3	Safety warnings3	Mesures de sécurité 3
Montage.....4	Installation4	Installation 4
Thermostat-Installation bei zwei oder mehreren Heizmatten.....5	Thermostat installation for two or more heating mats5	Installation du thermostat pour deux ou plusieurs nattes chauffantes 5
Einstellen von Tag und Uhrzeit5	Set day and time.....5	Réglages du jour et de l'heure..... 5
Anzeigen von Uhrzeit/Datum oder gemessener Temperatur6	Time/date or measured temperature indication6	Afficher l'heure/la date ou la température mesurée 6
Selbstlernfunktion.....6	Self-learning mode.....6	Mode auto-apprentissage 6
Auswahl Sensor und Selbstoptimierung7	Sensor and self-learning selection7	Sélection du capteur et auto-apprentissage 7
Beschreibung des Betriebsmodus8	Operation mode description.....8	Description du mode de fonctionnement 8
Auswahl Betriebsmodus.....8	Operation mode selection8	Sélection du mode de fonctionnement..... 8
Einstellungen des Temperatur Halten Modus9	Permanent temperature maintenance mode settings9	Réglages pour le mode maintenir la température..... 9
Einstellungen des Programm Modus9	Program mode settings9	Réglages pour le mode programme 9
Werkseinstellungen.....11	Default settings.....11	Paramètres d'usine..... 11
Frostschutz Modus12	Anti-freezing mode.....12	Mode antigel 12
Alarmhinweise12	Alarm indication12	Indicateurs d'alarme..... 12
Technische Daten13	Technical data13	Données techniques..... 13
Beanstandungen.....13	Claims13	Réclamations 13
Garantie13	Warranty.....13	Garantie 13
Garantieschein.....14	Guarantee card.....14	Certificat de garantie 14

BEDIENELEMENTE UND ANZEIGE

CONTROLS AND INDICATION

COMMANDES ET INDICATIONS

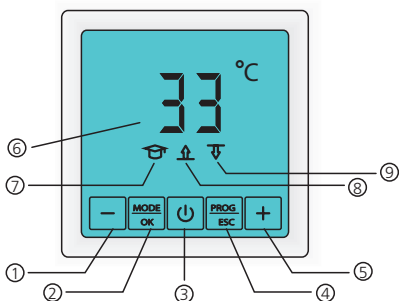

1	-	decrease the values
2	MODE/OK	switch the indication, and set limits and modes
3	⏻	ON / OFF
4	PROG/ESC	ENTER and EXIT the programm mode
5	+	increase the values
6	XX °C	set temperature
7	🎓	self-learning mode
8	🏠	floor temperature sensor
9	🏠	room temperature sensor

1	-	verringert den entsprechenden Wert
2	MODE/OK	wählt die Anzeige und bestätigt die Einstellungen
3	⏻	EIN / AUS
4	PROG/ESC	öffnet und schließt den Programmmodus
5	+	erhöht den entsprechenden Wert
6	XX °C	eingestellte Temperatur
7	🎓	Selbstoptimierung
8	🏠	Bodentemperaturfühler
9	🏠	Raumtemperaturfühler

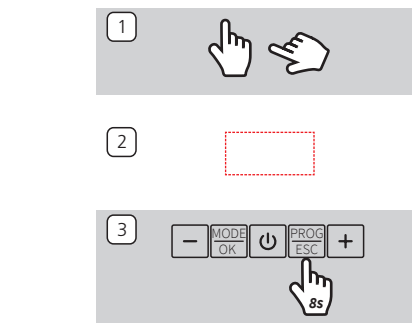

- Hands are used to symbolize which buttons (single or together) need to be pushed and how long to be held.
- The dotted frame symbolizes the "blinking" of the display. These blinking symbols can be changed with the buttons "+" or "-".
- Attention:** The date and time have to be newly set after each interruption of the voltage supply. All other settings remain. In order to change the date and time during the operation, please press and hold the PROG/ESC button for 8 seconds.

- Die Handsymbole werden verwendet, um zu signalisieren, welche Tasten (einzeln oder zusammen) wie lange gedrückt werden müssen.
- Ein gestrichelter Rahmen symbolisiert das „Blinken“ der Anzeige. Diese blinkenden Anzeigen können mit den Tasten „+“ oder „-“ eingestellt werden.
- Bitte beachten:** Nach jeder Unterbrechung der Spannungszufuhr müssen Uhrzeit und Datum neu eingestellt werden. Alle anderen Einstellungen bleiben erhalten. Um aus dem laufenden Betrieb die Uhrzeit und das Datum zu verstellen, drücken Sie die PROG/ESC Taste 8 Sekunden lang.

- Les icônes de main sont utilisées pour signaler sur quelles touches (une ou plusieurs simultanément) vous devez appuyer, et combien de temps.
- Un cadre en pointillés symbolise le « clignotement » de l'affichage. Ces affichages clignotants peuvent être paramétrés avec les touches « + » ou « - ».
- Attention :** L'heure et la date doivent être réglées à nouveau à chaque interruption de courant. Tous les autres réglages sont conservés. Pour modifier l'heure et la date depuis le mode utilisation, appuyer sur la touche PROG/ESC pendant 8 secondes.

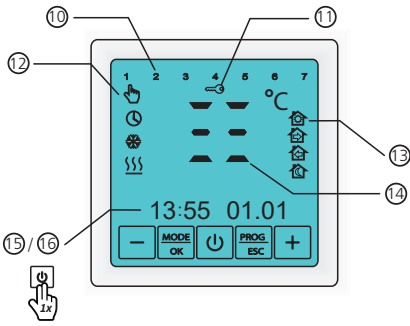

15	16
13:55 01.01	28°C 23°C
Uhrzeit Time L'heure	Datum Date Date
	Bodentemp. Floor temp. Temp. du sol
	Raumtemp. Room temp. Temp. ambiante

10	1 - 5	Montag - Freitag
	6	Samstag
	7	Sonntag
11		Das Thermostat ist gesperrt
12		Temperatur Halten Modus (+12°C bis +45°C)
		Programm Modus (+5°C bis +45°C)
		Frostschutz Modus (+5°C bis +12°C)
		Heizung an
13		Ereignis AUFWACHEN
		Ereignis GEHEN
		Ereignis KOMMEN
		Ereignis SCHLAFEN GEHEN
14		Funktion inaktiv

Wird keine Taste gedrückt, schaltet sich die Tastensperre nach 40 Sekunden automatisch ein.

10	1 - 5	Monday - Friday
	6	Saturday
	7	Sunday
11		Thermostat is locked
12		Permanent temp. mainten. mode (+12°C bis +45°C)
		Programm mode (+5°C bis +45°C)
		Anti-freezing mode (+5°C bis +12°C)
		Heating on
13		WAKE UP Event
		LEAVING HOME Event
		COMING HOME Event
		GOING TO SLEEP Event
14		Function inactive

When no changes are made within 40 seconds, the thermostat will lock automatically.

10	1 - 5	Lundi - Vendredi
	6	Samedi
	7	Dimanche
11		Le thermostat est verrouillé
12		Mode maintenir la température (+12 °C à +45 °C)
		Mode programme (+5 °C à +45 °C)
		Mode antigel (+5 °C à +12 °C)
		Chauffage allumé
13		Événement RÉVEIL
		Événement PARTIR
		Événement ARRIVER
		Événement COUCHER
14		Fonction inactive

Si aucun changement n'est effectué après 40 secondes, le verrouillage des touches est automatiquement activé.

VORSICHTSMASSNAHMEN SAFETY WARNINGS MESURES DE SÉCURITÉ

Die Installation ist ausschließlich durch eine Elektrofachkraft sorgfältig nach den Regeln DIN-VDE auszuführen. Andernfalls erlischt die Garantie. Trennen Sie die Leitungen von der Spannung bevor Sie einen Thermostat installieren, überprüfen oder austauschen. Es dürfen nur Kunststoffunterputzdosens für die Installation des Thermostats eingesetzt werden. Stellen Sie während der Installation des Wellrohrs (Ø 16mm) und nochmals vor der Verlegung des Estrichs sicher, dass der Sensor in einem Wellrohr verlegt ist und im Bedarfsfall wieder herausgenommen werden kann!

Only qualified electricians are allowed to work on electrical connections and the electric supply of the device according to national laws and regulations. Otherwise the warranty invalidates. Switch off power from all wiring before installing, testing or replacing the thermostat. Only use electrical plastic wall mounting boxes for the thermostat installation. Ensure that the sensor can be placed into and removed from the corrugated tube (Ø 16mm); once during installation of the tubing and again before installation of the floor finish!

Seuls des électriciens spécialisés sont autorisés à effectuer l'installation conformément aux normes DIN-VDE. Dans le cas contraire, la garantie ne sera plus valable. Coupez l'alimentation de tous les câbles avant d'installer, de tester ou de remplacer le thermostat. Utilisez uniquement des prises encastrées en plastique pour installer le thermostat. Assurez-vous pendant l'installation de la tuyauterie puis avant d'effectuer le revêtement de sol que le capteur peut être placé dans le tube ondulé (Ø 16mm) et également en être retiré !

MONTAGE INSTALLATION INSTALLATION

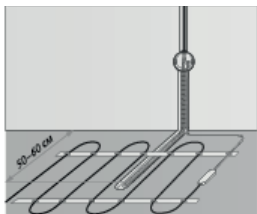

Bodenfühler fixieren

Die Fühlerleitung des Thermostats muss in einem separaten Leerrohr nach EN 61386-1 verlegt werden. Der Bodenfühler sollte in der Mitte von zwei Heizleitungen verlegt werden. Verlegen Sie den Kaltleiter (Netzanschlussleitung) seitlich bis zur Anschlussdose und kreuzen Sie hierbei nicht den Heizleiter! Halten Sie einen Mindestabstand von ca. 2 cm zu dem Heizleiter ein! Für das elektronische Thermostat sollte an der ausgewählten Stelle eine handelsübliche Unterputzdose mit 230 V AC Netzanschlussleitung aus dem Hausnetz vorhanden sein. Ein Fehlerstromschutzschalter (30 mA) ist vorzusehen. Stellen Sie während der Installation des Wellrohrs (Ø16mm) und nochmals vor der Verlegung des Estrichs sicher, dass der Sensor im Wellrohr verlegt und wieder herausgenommen werden kann!

Sensor installation

The floor temperature sensor cable has to be placed into a separate corrugated tube according to EN 61386-1. The sensor should be placed centrally between the heating conductor. Route the heating mat cold lead through the second corrugated tube. Do not cross the cold lead over or place it closer than about 2 cm to the mat heating wires! A standard plastic round recessed electrical box with 230 VAC power supply is preferred for installation at the chosen thermostat location. A ground fault circuit breaker (30 mA) should be used for the 230 VAC heating mat circuit. Ensure that the sensor can be placed into and removed from the corrugated tube (Ø16mm); once during installation of the tubing and again before installation of the floor finish!

Installation du capteur de sol

Le câble du capteur de température du sol doit être placé dans un tube ondulé séparé conformément à la norme NF EN 61386-1. Le capteur doit être installé à équidistance de deux conducteurs chauffants. Posez la résistance CPT en parallèle jusqu'à la boîte de jonction et ne la faites pas se croiser avec le corps conducteur ! Conserver une distance minimale de 2 cm entre les deux ! Pour le thermostat électronique, une prise encastrée courante avec un câble d'alimentation de 230 V AC au réseau domestique doit être présente. Un disjoncteur à courant de défaut de défaut (30 mA) doit être prévu. Assurez-vous pendant l'installation de la tuyauterie puis avant l'installation du revêtement de sol que le capteur peut être placé dans le tube ondulé (Ø16mm) et également en être retiré !

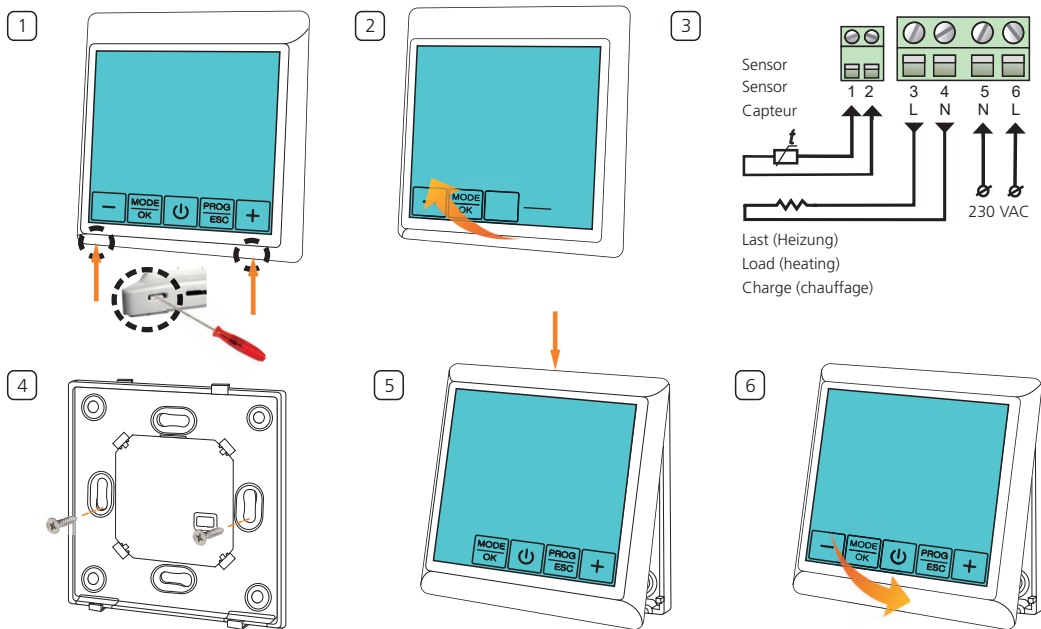

Bitte beachten:

Uhrzeit und Datum müssen nach jeder Unterbrechung der Spannungszufuhr neu eingestellt werden. Alle anderen Einstellungen bleiben erhalten. Um aus dem laufenden Betrieb die Zeit und das Datum zu verstellen, drücken Sie die PROG/ESC Taste 8 Sekunden lang.

Attention:

The date and time have to be newly set after each interruption of the voltage supply. All other settings remain. In order to change the date and time during the operation, please press and hold the PROG/ESC button for 8 seconds.

Attention :

L'heure et la date doivent être réglées à nouveau à chaque interruption de courant. Tous les autres réglages sont conservés. Pour modifier l'heure et la date depuis le mode utilisation, appuyer sur la touche PROG/ESC pendant 8 secondes.

THERMOSTAT-INSTALLATION BEI ZWEI ODER MEHREREN HEIZMATTEN

THERMOSTAT INSTALLATION FOR TWO OR MORE HEATING MATS

INSTALLATION DU THERMOSTAT POUR DEUX OU PLUSIEURS NATTES CHAUFFANTES

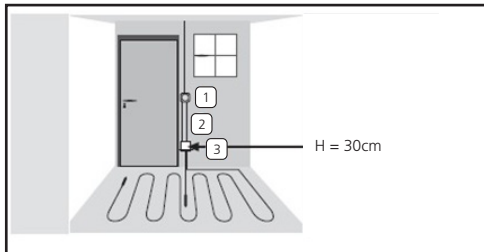

1	Elektronisches Thermostat; Zuleitung NYM 3 x 1,5 mm ² zur Verteilung	Electrical thermostat; Power supply distribution cable NYM 3 x 1,5 mm ²	Thermostat électronique; Câble d'alimentation NYM 3 x 1,5 mm ² pour la répartition
2	Wellrohr für Temperaturfühler (Bodenfühler) oder Kaltleiter (beide dürfen nicht zusammen in einem Rohr verlegt werden)	Corrugated tube for the temperature sensor or the cold lead (both are not to be installed inside the same tube)	Tube ondulé pour le capteur (de sol) ou pour le conducteur froid (il ne faut pas les poser dans le même tube)
3	Unterputzdose (bei mehreren Heizmatten, die zu einem Thermostat führen, ist eine separate Unterputzdose erforderlich)	Recessed electrical box (only necessary for more than one heating mat)	Prise encastrée (si plusieurs nattes chauffantes sont reliées au même thermostat, une prise encastrée séparée est requise)

EINSTELLEN VON TAG UND UHRZEIT

SET DAY AND TIME

RÉGLAGES DU JOUR ET DE L'HEURE

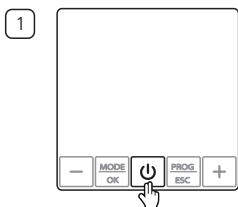

1
Thermostat einschalten.
Switch on the thermostat.
Allumer le thermostat.

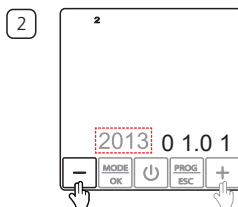

2
Jahr einstellen.
Set year.
Réglage de l'année.

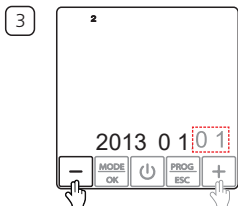

3
Monat einstellen.
Set month.
Réglage du mois.

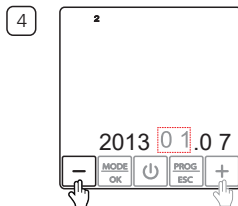

4
Tag einstellen.
Set day.
Réglage du jour.

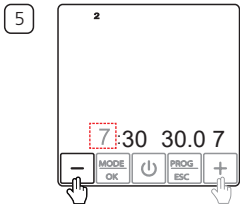

5
Stunden einstellen.
Set hour.
Réglage des heures.

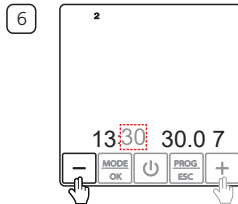

6
Minuten einstellen.
Set minutes.
Réglage des minutes.

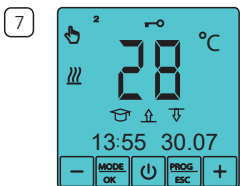

7
Bei Erstinbetriebnahme wechselt das Thermostat automatisch in den Modus „TEMPERATUR HALTEN“ und der dazugehörige Bildschirm wird angezeigt. Wenn das Thermostat bereits im Einsatz war und nur erneut eingeschaltet wird, wechselt die Anzeige zu dem Modus, der vor dem Ausschalten aktiv war.

When switching ON the thermostat for the first time, the programme automatically changes to the "MANUAL OPERATION MODE" and the corresponding display is shown. If the thermostat has already been in service and is only switched ON again, the display changes automatically to the last activated mode.

Lors de la première mise en service, le thermostat passe automatiquement au mode « MAINTENIR LA TEMPÉRATURE » et l'affichage correspondant apparaît sur l'écran. Si le thermostat a déjà été utilisé et qu'il est rallumé, l'affichage correspond au mode activé avant d'éteindre le thermostat.

ANZEIGEN VON UHRZEIT/DATUM ODER GEMESSENER TEMPERATUR TIME/DATE OR MEASURED TEMPERATURE INDICATION AFFICHER L'HEURE/LA DATE OU LA TEMPÉRATURE MESURÉE

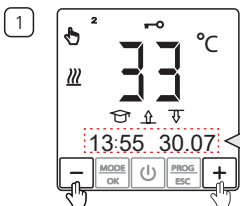

1
Thermostat entsperren.
Unlock the thermostat.
Déverrouiller le thermostat.

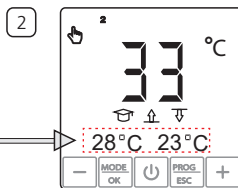

2
Um von der Uhrzeit-/Datumanzeige zur Anzeige der gemessenen Temperatur zu wechseln oder umgekehrt, drücken Sie 1x die EIN/AUS Taste.

To change from TIME/DATE to measured temperature indication, press 1x the ON/OFF button.

Pour passer de l'affichage de l'heure/de la date à l'affichage de la température mesurée ou inversement, appuyer une fois sur la touche ARRÊT/MARCHE.

SELBSTLERNFUNKTION SELF-LEARNING MODE MODE AUTO-APPRENTISSAGE

Bitte beachten:

Wenn Sie das Thermostat beispielsweise darauf programmiert haben, die Temperatur von 6:00 bis 8:00 bei 20 °C zu halten, aktiviert sich die Heizung bereits im Vorfeld und passt sich künftig automatisch entsprechend Ihren Heizgewohnheiten an.

Attention:

For example, if you programmed 20 °C from 6:00 to 8:00, the heating will open in advance to preheat and will change automatically depending on the heating habit.

Attention:

Par exemple, si vous programmé 20 °C de 6:00 à 8:00, le chauffage s'allume à l'avance pour préchauffer et change automatiquement en fonction de l'habitude de chauffage.

AUSWAHL VON SENSOR UND SELBSTOPTIMIERUNG

SENSOR AND SELF-LEARNING SELECTION

SÉLECTION DU CAPTEUR ET AUTO-APPRENTISSAGE

Der Thermostat ermöglicht die Steuerung des Fußbodenheizsystems mithilfe von zwei Temperaturfühlern: Bodensensor und Raumsensor. Für die Heizungssteuerung kann entweder nur einer der beiden Temperaturfühler ausgewählt (aktiviert) werden oder es können gleichzeitig beide Sensoren aktiviert werden (Steuerung nach der Bodentemperatur mit Begrenzung durch die Raumtemperatur).

The thermostat provides the underfloor heating control using two temperature sensors: floor sensor and room sensor. Either only one of the two sensors can be selected (activated) for heating control, or both sensors can be activated at the same time (control by floor temperature with limitation by room temperature).

Le thermostat permet de contrôler le système de chauffage par le sol à l'aide de deux sondes de température: sonde de sol et sonde d'ambiance. Soit un seul des deux capteurs de température peut être sélectionné (activé) pour le contrôle du chauffage, soit les deux capteurs peuvent être activés en même temps (régulation par la température du sol avec limitation par la température ambiante).

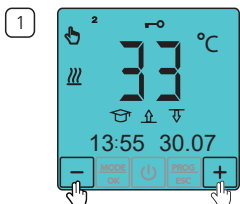

1 Thermostat entsperren.
Unlock the thermostat.
Déverrouiller le thermostat.

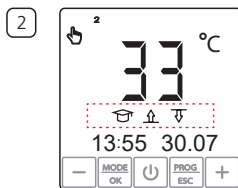

2 Selbstoptimierung und beide Temperaturfühler an.
Self-learning and both temperature sensors on.

Auto-optimisation et les deux capteurs activés.

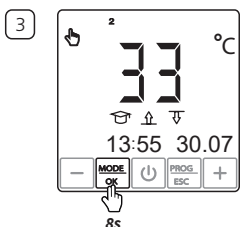

3 Drücken und halten Sie die MODE/OK Taste für 8 Sekunden.
Press and hold the MODE/OK button for 8 seconds.

Appuyez sur la touche MODE/OK pendant 8 secondes.

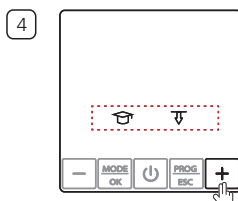

4 Deaktivieren/Aktivieren Sie den Bodensensor mit Hilfe der „+“ Taste.

Deactivate/activate the floor sensor using the „+“ button.

Désactiver/activer le capteur de sol à l'aide de la touche «+».

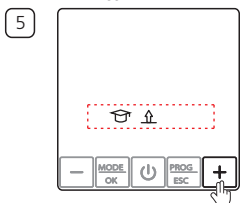

5 Deaktivieren/Aktivieren Sie den Raumsensor mit Hilfe der „+“ Taste.

Deactivate/activate the room sensor using the „+“ button.

Désactiver/activer le capteur ambiant à l'aide de la touche «+».

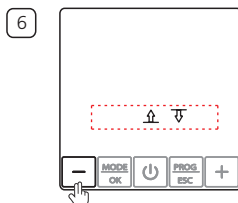

6 Deaktivieren/Aktivieren Sie die Selbstoptimierung mit Hilfe der „-“ Taste.

Deactivate/activate the self-learning using the „-“ button.

Désactiver/activer l'auto-optimisation à l'aide de la touche «-».

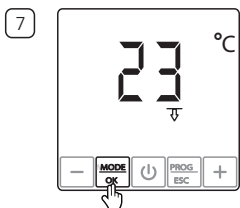

7 Drücken Sie die MODE/OK Taste.
Press the MODE/OK button.
Appuyez sur la touche MODE/OK.

Gleichzeitige Aktivierung von Boden- und Raumsensor = Steuerung nach der Bodentemperatur mit Begrenzung durch die Raumtemperatur (siehe die nachfolgenden Schritte 8 und 9).

Both floor and room sensor activated at the same time = control by floor temperature with limitation by room temperature (see the following steps 8 and 9).

Activation simultanée des sondes de sol et d'ambiance = régulation par la température du sol avec limitation par la température ambiante (voir les étapes 8 et 9 suivantes).

Die Schritte 8 und 9 sind nur relevant, wenn beide Sensoren (Boden und Raum) aktiviert sind.

The steps 8 and 9 are only relevant when both sensors (floor and room) are activated.

Les étapes 8 et 9 ne sont valables que si les deux sondes (de sol et d'ambiance) sont activées.

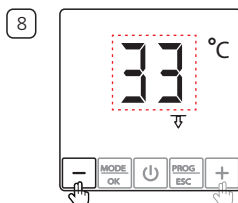

8 Stellen Sie die maximale Raumtemperatur mit Hilfe der „+“ oder „-“ Taste ein.

Set the maximum room temperature using the „+“ or „-“ button.

Régler la température ambiante maximale à l'aide de la touche «+» ou «-».

9

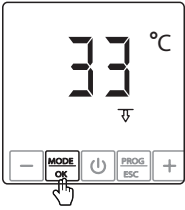

Bestätigen Sie Ihre Wahl mit der MODE/OK Taste.

Confirm the setting with the MODE/OK button.

Confirmez votre sélection avec la touche MODE/OK.

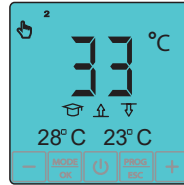

Wird die eingestellte maximale Raumtemperatur erreicht, wird die Heizung unabhängig von der Bodentemperatur abgeschaltet.

If the set maximum room temperature is reached, the heating will be turned off independently of the floor temperature.

Si la température ambiante maximale définie est atteinte, le chauffage s'éteint indépendamment de la température de l'étage.

BESCHREIBUNG DES BETRIEBSMODUS OPERATION MODE DESCRIPTION DESCRIPTION DU MODE DE FONCTIONNEMENT



TEMPERATUR HALTEN MODUS

Der Thermostat hält die eingestellte Haltetemperatur. Die Temperatur ist einstellbar von +12°C bis +45°C.

PERMANENT TEMPERATURE MAINTENANCE MODE

The thermostat constantly maintains the desired temperature. The temperature is adjustable from +12°C up to +45°C.

MODE MAINTENIR LA TEMPÉRATURE

Le thermostat maintient la température sélectionnée. La température peut être réglée de +12 °C à +45 °C.



PROGRAMM MODUS

In Abhängigkeit von Tageszeit und Wochentag regelt der Thermostat die Heizung automatisch auf die gewählten Temperaturen. Die Temperatur ist einstellbar von +12°C bis +45°C.

PROGRAM MODE

Depending on the time of day and the weekday, the thermostat automatically regulates the heating system to the selected temperatures. The temperature is adjustable from +12°C to +45°C.

MODE PROGRAMME

En relation avec le jour de la semaine et avec la plage horaire, le thermostat règle automatiquement le chauffage par rapport aux températures choisies. Vous pouvez régler une température entre +12 °C à +45 °C.



FROSTSCHUTZ MODUS

Wenn Sie einen Raum im Winter für lange Zeit nicht benutzen und um Gebäudeschäden zu vermeiden, ist es ratsam, den Frostschutz zu aktivieren. Die Frostschutztemperatur ist einstellbar von +5°C bis +12°C.

ANTI-FREEZING MODE

This mode is suitable to keep temperature in the premise when nobody is inside for a longer time period and in order to avoid building damages. The temperature is adjustable from +5°C to +12°C.

MODE ANTIGEL

Si vous n'utilisez pas la pièce pendant un certain laps de temps en hiver et pour éviter d'éventuelles détériorations, il est conseillé d'activer la protection contre le gel. La température de protection contre le gel peut être réglée de +5 °C à +12 °C.

AUSWAHL BETRIEBSMODUS OPERATION MODE SELECTION SÉLECTION DU MODE DE FONCTIONNEMENT

1

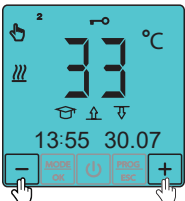

Thermostat entsperren.

Unlock the thermostat.

Déverrouiller le thermostat.

2

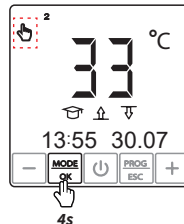

Drücken und halten Sie die MODE/OK Taste für 4 Sek. Die Betriebsmodusanzeige beginnt zu blinken.

Press and hold MODE/OK button for 4 seconds. The operation mode will start to blink on the display.

Appuyez sur la touche MODE/OK pendant 4 secondes. L'affichage du mode de fonctionnement se met à clignoter.

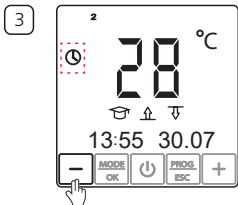

Wählen Sie den Programm-
betrieb mit Hilfe der „-“ Taste.

Choose the Programm Mode
using the “-” button.

Sélectionnez le mode
programmation à l'aide de la
touche « - ».

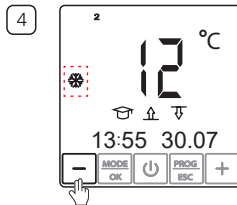

Wählen Sie den Frostschutz-Modus
mit Hilfe der „-“ Taste.

Choose Frostprotection using the
“-” button.

Sélectionnez le mode de protection
contre le gel à l'aide de la touche
« - ».

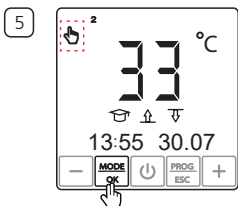

Bestätigen Sie Ihre Wahl mit der
MODE/OK Taste.

Confirm the setting with the
MODE/OK button.

Confirmez votre sélection avec la
touche MODE/OK.

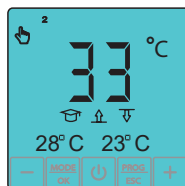

EINSTELLUNGEN DES TEMPERATUR HALTEN MODUS PERMANENT TEMPERATURE MAINTENANCE MODE SETTINGS RÉGLAGES POUR LE MODE MAINTENIR LA TEMPÉRATURE

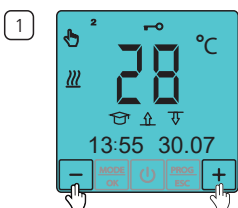

Thermostat entsperren.

Unlock the thermostat.

Déverrouiller le thermostat.

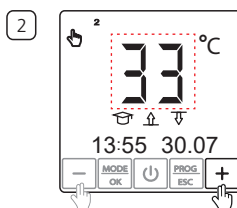

Die Haltetemperatur mit Hilfe der
„+“ oder „-“ Taste einstellen.

Set the temperature to be
maintained using the “+” or “-”
button.

Réglez la température de maintien
à l'aide de la touche « + » ou « - ».

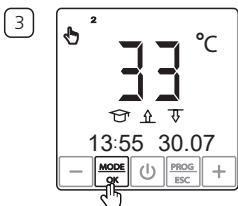

Bestätigen Sie Ihre Wahl mit der
MODE/OK Taste.

Confirm the setting with the
MODE/OK button.

Confirmez votre sélection avec la
touche MODE/OK.

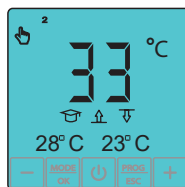

EINSTELLUNGEN DES PROGRAMM MODUS PROGRAM MODE SETTINGS RÉGLAGES POUR LE MODE PROGRAMME

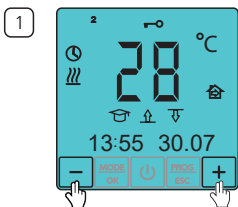

Thermostat entsperren.

Unlock the thermostat.

Déverrouiller le thermostat.

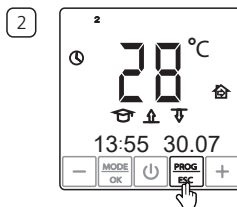

Drücken und halten Sie die
PROG/ESC Taste für 4 Sekunden.

Press and hold the PROG/ESC
button for 4 seconds.

Appuyez sur la touche PROG/ESC
et maintenez-la appuyée pendant
4 secondes.

3

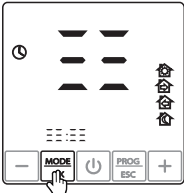

Drücken Sie die MODE/OK Taste.
Press the MODE/OK button.
Appuyez sur la touche MODE/OK.



EREIGNIS AUFWACHEN WAKE UP EVENT ÉVÉNEMENT RÉVEIL

4

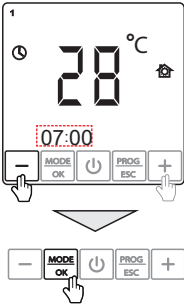

Die Uhrzeit beginnt zu blinken. Stellen Sie Ihre AUFWACHEN Zeit mit Hilfe der „+“ oder „-“ Taste ein. Bestätigen Sie Ihre Wahl mit der MODE/OK Taste.

The clock time begins to blink. Set your WAKE UP time using the “+” or “-” button. Confirm the setting with the MODE/OK button.

L'heure se met à clignoter. Réglez l'heure RÉVEIL à l'aide de la touche «+» ou «-». Confirmez votre sélection avec la touche MODE/OK.

5

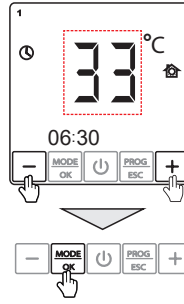

Stellen Sie Ihre AUFWACHEN Temperatur mit Hilfe der „+“ oder „-“ Taste ein. Bestätigen Sie Ihre Wahl mit der MODE/OK Taste.

Set your WAKE UP temperature using the “+” or “-” button. Confirm the setting with the MODE/OK button.

Réglez votre température de RÉVEIL à l'aide de la touche «+» ou «-». Confirmez votre sélection avec la touche MODE/OK.



EREIGNIS GEHEN LEAVING HOME EVENT ÉVÉNEMENT PARTIR

6

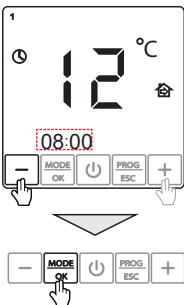

Stellen Sie Ihre GEHEN Zeit mit Hilfe der „+“ oder „-“ Taste ein. Bestätigen Sie Ihre Wahl mit der MODE/OK Taste.

Set your LEAVING HOME time using the “+” or “-” button. Confirm the setting with the MODE/OK button.

Réglez l'heure PARTIR à l'aide de la touche «+» ou «-». Confirmez votre sélection avec la touche MODE/OK.

7

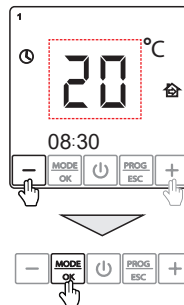

Stellen Sie Ihre GEHEN Temperatur mit Hilfe der „+“ oder „-“ Taste ein. Bestätigen Sie Ihre Wahl mit der MODE/OK Taste.

Set your LEAVING HOME temperature using the “+” or “-” button. Confirm the setting with the MODE/OK button.

Réglez votre température PARTIR à l'aide de la touche «+» ou «-». Confirmez votre sélection avec la touche MODE/OK.



EREIGNIS KOMMEN COMING HOME EVENT ÉVÉNEMENT ARRIVER

8

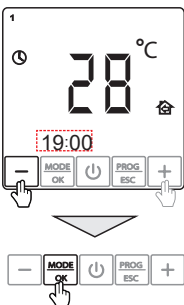

Stellen Sie Ihre KOMMEN Zeit mit Hilfe der „+“ oder „-“ Taste ein. Bestätigen Sie Ihre Wahl mit der MODE/OK Taste.

Set your COMING HOME time using the “+” or “-” button. Confirm the setting with the MODE/OK button.

Réglez l'heure ARRIVER à l'aide de la touche «+» ou «-». Confirmez votre sélection avec la touche MODE/OK.

9

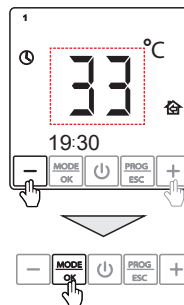

Stellen Sie Ihre KOMMEN Temperatur mit Hilfe der „+“ oder „-“ Taste ein. Bestätigen Sie Ihre Wahl mit der MODE/OK Taste.

Set your COMING HOME temperature using the “+” or “-” button. Confirm the setting with the MODE/OK button.

Réglez votre température ARRIVER à l'aide de la touche «+» ou «-». Confirmez votre sélection avec la touche MODE/OK.



EREIGNIS SCHLAFEN GEHEN GOING TO SLEEP EVENT ÉVÉNEMENT COUCHER

10



Stellen Sie Ihre SCHLAFEN GEHEN Zeit mit Hilfe der „+“ oder „-“ Taste ein. Bestätigen Sie Ihre Wahl mit der MODE/OK Taste.

Set your GOING TO SLEEP time using the „+“ or „-“ button. Confirm the setting with the MODE/OK button.

Réglez l'heure de COUCHER à l'aide de la touche « + » ou « - ». Confirmez votre sélection avec la touche MODE/OK.

11

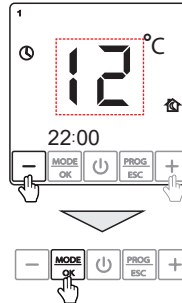

Stellen Sie Ihre SCHLAFEN GEHEN Temperatur mit Hilfe der „+“ oder „-“ Taste ein. Bestätigen Sie Ihre Wahl mit der MODE/OK Taste.

Set your GOING TO SLEEP temperature using the „+“ or „-“ button. Confirm the setting with the MODE/OK button.

Réglez votre température de COUCHER à l'aide de la touche « + » ou « - ». Confirmez votre sélection avec la touche MODE/OK.

Das Thermostat wechselt in das AUFWACHEN Ereignis für den nächsten Tag (TU Dienstag) - Bitte wiederholen Sie die Schritte 3 - 11 für alle anderen Wochentage entsprechend Ihren Vorstellungen.

The thermostat will proceed to set up the time for WAKE UP event for the next day of the week (TU TUESDAY) - Please repeat the setting from step 3 - 11 for all other days.

Le thermostat passe à l'événement RÉVEIL pour le jour suivant (TU mardi) - Répétez les étapes 3 jusqu'à 11 pour tous les autres jours de la semaine conformément à vos souhaits.

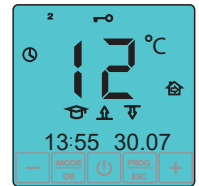













WERKSEINSTELLUNGEN DEFAULT SETTINGS PARAMÈTRES D'USINE

Um das Thermostat auf die Werkseinstellungen zurückzusetzen, muss dieses zunächst gesperrt  werden. Drücken und halten Sie den MODE/OK Button für ca. 10 Sekunden, bis die Thermostatanzeige AUS geht und neu startet. Ihr Thermostat ist nun zurückgesetzt.

To return the thermostat to the factory settings wait for the thermostat to be in the lock  mode. Press and hold the MODE/OK button (approx. 10 seconds) until the thermostat screen goes OFF and restarts. The thermostat is now reset.

Pour réinitialiser le thermostat avec les paramètres de défaut, celui-ci doit d'abord être verrouillé  . Appuyez sur la touche MODE/OK et maintenez-la appuyée pendant 10 secondes environ jusqu'à ce que l'affichage du thermostat se mette en ARRÊT et se rallume. Votre thermostat est maintenant réinitialisé.

Ereignis Event Événement	Tag Day Jour	   			
		1	2	3	4
Montag bis Freitag Monday to Friday Du lundi au vendredi	Temperaturprofil Temperature profile Profil de température				
	Zeit Time Temps	7:00	8:00	19:00	22:00
Samstag & Sonntag Saturday & Sunday Samedi & dimanche	Temperaturprofil Temperature profile Profil de température				
	Zeit Time Temps	7:00	8:00	19:00	22:00



FROSTSCHUTZ MODUS ANTI-FREEZING MODE MODE ANTIGEL

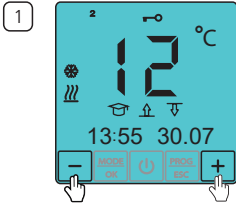

1 Thermostat entsperren.
Unlock the thermostat.
Déverrouiller le thermostat.

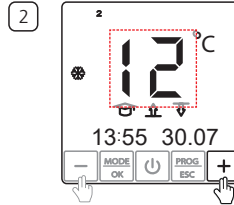

2 Die Frostschutztemperatur mit Hilfe der „+“ oder „-“ Taste einstellen.
Set the frost protection temperature using the „+“ or „-“ button.

Régler la température de la protection contre le gel à l'aide de la touche « + » ou « - ».

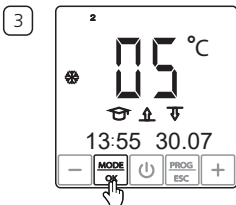

3 Bestätigen Sie Ihre Wahl mit der MODE/OK Taste.
Confirm the setting with the MODE/OK button.
Confirmez votre sélection avec la touche MODE/OK.

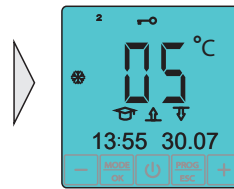

ALARMHINWEISE ALARM INDICATION INDICATEURS D'ALARME

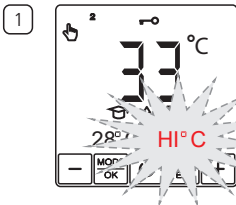

1 HI °C Anzeige für den Fall, dass eine Temperatur höher als +45°C erreicht wird.
HI °C appears on the display when the surface heating is more than +45°C.
HI °C Affichage au cas où la température est supérieure à +45°C.

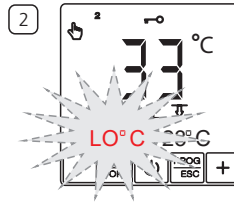

2 LO °C Anzeige für den Fall, dass die Heizung nicht in der Lage ist, den Boden um mehr als 5°C zu erwärmen.
LO °C appears on the display when the heating system fails to heat the surface to more than 5°C.
LO °C Affichage au cas où le chauffage ne parvienne pas à chauffer le sol à une température supérieure à 5°C.

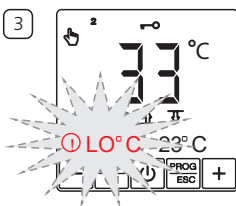

3 Anzeige im Fall eines BODENSSENSORFEHLERS.
Appears on display by FLOOR SENSOR FAILURE.
Affichage en cas d'une ERREUR DU CAPTEUR DE SOL.

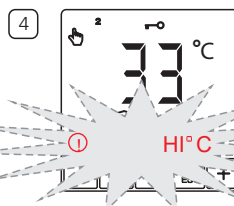

4 Anzeige im Fall eines RAUMSENSORFEHLERS.
Appears on display by ROOM SENSOR FAILURE.
Affichage en cas d'une ERREUR DU CAPTEUR AMBIANT.

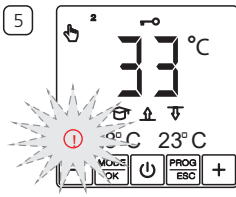

5 Die gewünschte Temperatur konnte über einen Zeitraum von 4 Stunden nicht erreicht werden - reduzieren Sie die Haltetemperatur.
Failure indication when the set temperature cannot be reached over a period of 4 hours - please reduce the maintaining temperature.
La température souhaitée n'a pas être atteinte en l'espace de 4 heures - réduisez la température de maintien.

TECHNISCHE DATEN TECHNICAL DATA DONNÉES TECHNIQUES

DITECH Digitaler Touch-Regler

Spannung	Supply voltage	Tension d'alimentation	230 VAC, 50 Hz
Max. Schaltstrom	Maximum load current	Courant de charge max.	16 A
Stromverbrauch	Power consumption	Consommation électrique	0.45 W
Gewicht	Weight	Poids	130 g
Abmessungen	Dimensions	Dimensions	90x90x41 mm
IP Schutzklasse	IP rate	Indice de protection IP	IP21
Geräteschutzklasse	Protection class	Classe de protection	II
Bodentempersensur (TST02)	Floor temperature sensor (TST02)	Capteur de température du sol (TST02)	NTC 6.8 kΩ
Länge Anschlussleitung Sensor	Sensor installation wire length	Longueur du fil d'install. du capteur	2 m
Zulässiger Umgebungtemperaturbereich	Permissible ambient air temperature range	Température de l'air ambiante admissible	+5...+40 °C
Max. zulässige relative Luftfeuchtigkeit	Permissible relative air humidity	Humidité relative de l'air admissible	80%
Temperatureinstellbereich	Temperature setting range	Plage de réglage de la température	+5...+45 °C

BEANSTANDUNGEN CLAIMS RÉCLAMATIONS

Im Reklamationsfall wenden Sie sich bitte an den Verkäufer.

Um eine erfolgreiche Retourenbearbeitung zu gewährleisten ist es notwendig, den Sensor zusammen mit dem Thermostat zurück zu senden.

In case of a claim during the warranty period please contact the seller.

The sensor will need to be sent together with the thermostat for processing a claim.

En cas de réclamation, veuillez vous adresser au vendeur.

Pour garantir un traitement efficace du retour, il est nécessaire de renvoyer le capteur avec le thermostat.

GARANTIE WARRANTY GARANTIE

Der Hersteller garantiert die Übereinstimmung des Thermostats mit der Konstruktionsbeschreibung unter der Annahme der Beachtung der Montage- und Betriebsanleitung.

Garanzzeitraum – 2 Jahre ab Kaufdatum.

Tritt innerhalb des Garanzzeitraums ein Mangel auf, der auf eine fehlerhafte Herstellung zurück zu führen ist, so hat der Kunde das Recht auf Nacherfüllung. Schäden aufgrund unsachgemäßer Handhabung, Beschädigung durch Fremdverschulden, falscher Installation (nicht der Anleitung folgend) oder deren Folgeschäden, sind von der Garantie ausgenommen. Bitte bewahren Sie Ihren Kaufbeleg auf.

Garantieleistungen werden nur gegen Vorlage des Kaufbelegs erbracht.

The manufacturer guarantees the conformity of the thermostat with the design description, assuming compliance with the assembly and operating instructions.

Warranty period – 2 years from date of purchase.

In case of a failure during guarantee period caused by a manufacturing defect, the customer has the right to supplementary performance. The warranty does not cover any damages due to inadequate handling, damages through a third party, wrong installation (not following the manual) or its consequential damages. Please keep your receipt.

For any warranty claims you have to show your sales receipt.

Le fabricant garantie la conformité du thermostat à la description du dessin, en assumant le respect des instructions de montage et de fonctionnement.

Période de garantie – 2 ans à partir de la date d'achat.

En cas de panne lors de la période de garantie causée par à un défaut de fabrication, le client a le droit à une performance supplémentaire. La garantie ne couvre aucun dommage dû à une manipulation inappropriée, les dommages effectués par des tiers, une mauvaise installation (non conforme au manuel) ou ses dommages consécutifs. Veuillez conserver votre ticket.

Pour toute réclamation sous garantie, vous devrez montrer votre ticket de caisse.

GARANTIESCHEIN GUARANTEE CARD CERTIFICAT DE GARANTIE

Ausgefülltes Prüfprotokoll ist Grundlage für Garantieanspruch.

The filled out resistance acceptance test certificate is necessary for warranty claims.

Le certificat d'essai de réception de résistance rempli est nécessaire pour les réclamations sous garantie.

Name / Name / Nom

E-Mail / e-mail / E-mail

Straße / Street / Rue

Installateur / Installer / Installateur

Postleitzahl, Stadt / Postal Code, City / Code postal, ville

Land / Country / Pays

Unterschrift / Signature / Signature

Tel / Tel / Tél

Kaufdatum / Purchase date / Date d'achat

Installationsdatum / Installation date / Date d'installation

Der „DITECH Digitaler Touch-Regler“ hat alle Tests erfolgreich bestanden.



The "DITECH Digital Touch Thermostat" has successfully passed all tests.

Le « Thermostat Tactile Numérique DITECH » a répondu aux exigences de tous les tests requis.

Erste Messung: Vor und nach Verlegung der Heizmatte.

First measurement: Before and after installation of the heating mat.

Première mesure : Avant et après la pose de la natte chauffante.



Der Sensor kann während der Installation der Heizmatte wieder durch das Wellrohr (Ø 16mm) herausgenommen werden.

The sensor can be removed through the corrugated tube (Ø 16mm) during installation of the heating mat.

Le capteur peut être retiré du tube ondulé (Ø 16mm) pendant l'installation.

Zweite Messung: Vor und nach Verlegung des Bodenbelags.

Second measurement: Before and after installation of the flooring.

Deuxième mesure : Avant et après la pose du revêtement de sol.



Der Sensor kann vor der Verlegung des Fußbodens wieder durch das Wellrohr (Ø 16mm) herausgenommen werden.













The sensor can be removed through the corrugated tube (Ø 16mm) before installation of the flooring.

Le capteur peut être retiré du tube ondulé (Ø 16mm) pour effectuer le revêtement du sol.

Bodentempersensoren | Floor temperature sensor | Capteur de sol (TST02)

°C	kΩ	°C	kΩ
10	13,11 - 13,92	21	7,92 - 8,40
11	12,56 - 13,34	22	7,59 - 8,06
12	12,01 - 12,75	23	7,27 - 7,72
13	11,46 - 12,17	24	6,95 - 7,38
14	10,91 - 11,59	25	6,60 - 7,00
15	10,35 - 11,00	26	6,34 - 6,73
16	9,93 - 10,54	27	6,08 - 6,46
17	9,51 - 10,09	28	5,83 - 6,19
18	9,08 - 9,64	29	5,57 - 5,92
19	8,66 - 9,19	30	5,32 - 5,64
20	8,24 - 8,75	31	5,11 - 5,43

PERSÖNLICHE EINSTELLUNGEN
PERSONAL SETTINGS
RÉGLAGES PERSONNELS

Tag Day Jour	Ereignis Event Événement					
	Montag bis Freitag Monday to Friday Du lundi au vendredi	Temperaturprofil Temperature profile Profil de température				
Zeit Time Temps						
Samstag & Sonntag Saturday & Sunday Samedi & dimanche	Temperaturprofil Temperature profile Profil de température					
	Zeit Time Temps					

Alle Angaben entsprechen dem aktuellen Stand unserer Kenntnisse und sind nach bestem Wissen richtig und zuverlässig. Änderungen, Irrtümer und Druckfehler begründen keinen Anspruch auf Schadensersatz. Für die Haftung gelten ausschließlich die allgemeinen Geschäftsbedingungen. Technische Änderungen behalten wir uns ohne entsprechende Vorankündigung vor.

All information given are believed to be reliable and correct according to the best of our knowledge. Modifications, mistakes and printing errors do not justify claims for compensation. The manufacturer's and supplier's only obligations for this product are those in the general business terms of delivery. Specifications are subject to change without prior notice.

Toutes les informations indiquées sont considérées comme fiables et correctes au mieux de notre connaissance. Les modifications, fautes et erreurs d'impression ne justifient pas les demandes d'indemnisation. Les seules obligations du fabricant et du fournisseur pour ce produit sont celles indiquées dans les conditions commerciales générales de livraison. Les spécifications sont sujettes à changement sans préavis.

